

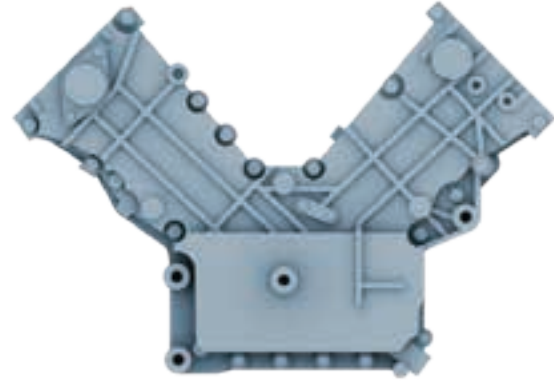

ДЕТАЛИ ВАШЕЙ МАШИНЫ

Детали восемнадцатого этапа сборки: боковые и задняя стенка двигателя, а также фильтры и выпускной коллектор.



18A ЗАДНЯЯ СТЕНКА ДВИГАТЕЛЯ

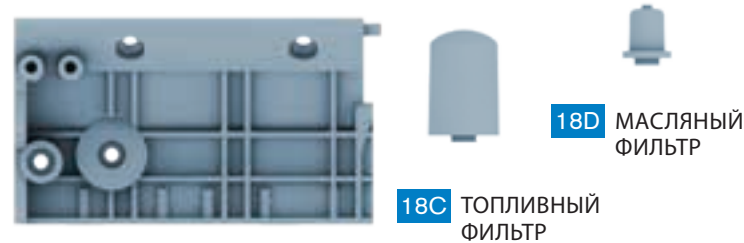

18C ТОПЛИВНЫЙ ФИЛЬТР

18D МАСЛЯНЫЙ ФИЛЬТР

18B ПРАВАЯ СТЕНКА ДВИГАТЕЛЯ



18E ПРАВЫЙ ВЫПУСКНОЙ КОЛЛЕКТОР

18F ЛЕВАЯ СТЕНКА ДВИГАТЕЛЯ



18G ЛЕВЫЙ ВЫПУСКНОЙ КОЛЛЕКТОР



6 ВИНТОВ DM



6 ВИНТОВ AP

ПУТЕШЕСТВУЙТЕ ВО ВРЕМЕНИ

На этом этапе вы продолжите собирать двигатель вашего «Делореана».

Добавьте фильтры и трубопроводы, затем, следуя пошаговым инструкциям, привинтите на место боковые стенки двигателя.



МОНТАЖ ФИЛЬТРОВ

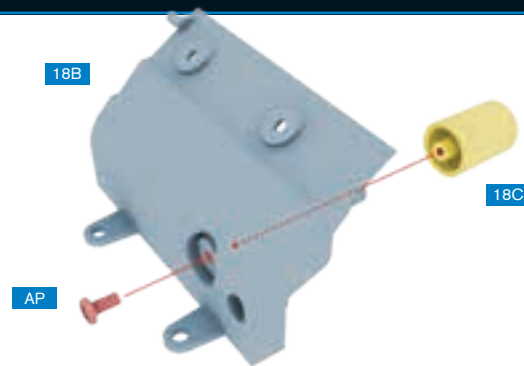

ШАГ 1 >> Привинтите топливный фильтр (18C) к правой стенке двигателя (18B) винтом AP, как показано на рисунке.

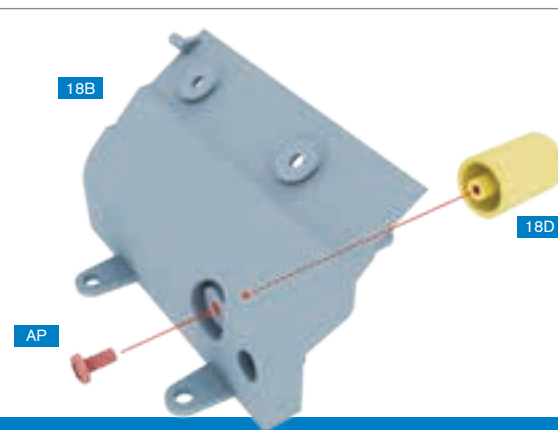

ШАГ 2 >> Привинтите масляный фильтр (18D) к правой стенке двигателя (18B) винтом AP, как показано на рисунке.

МОНТАЖ ТРУБОПРОВОДОВ

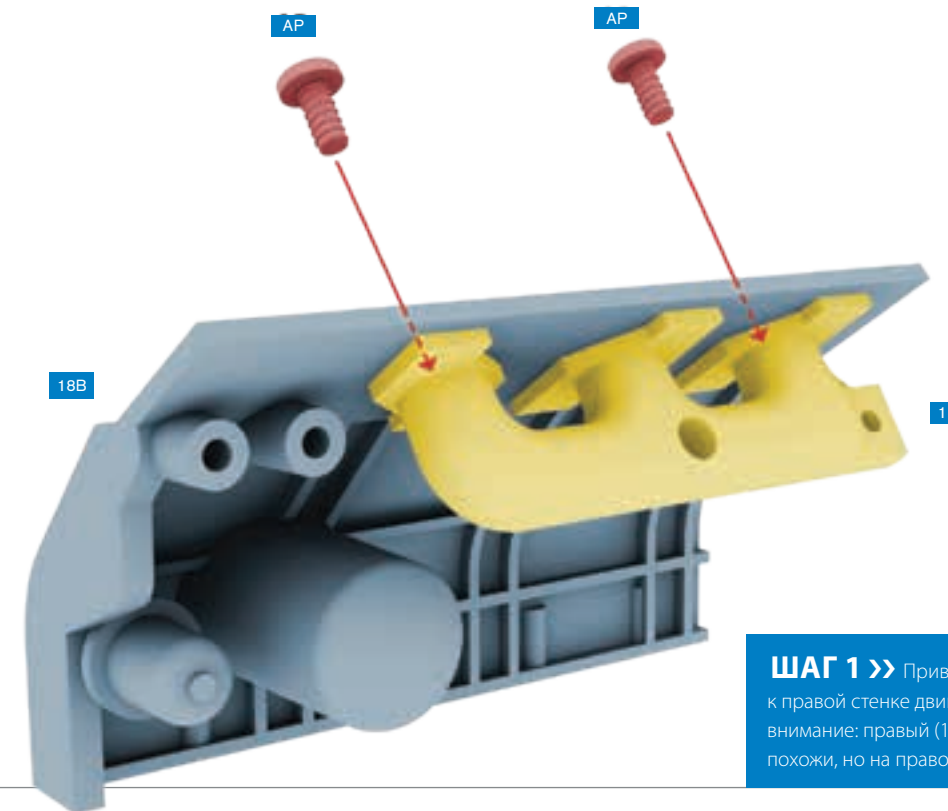

ШАГ 1 >> Привинтите правый выпускной коллектор (18E) к правой стенке двигателя (18B) двумя винтами AP. Обратите внимание: правый (18E) и левый (18G) выпускные коллекторы похожи, но на правом (18E) посередине имеется отверстие.

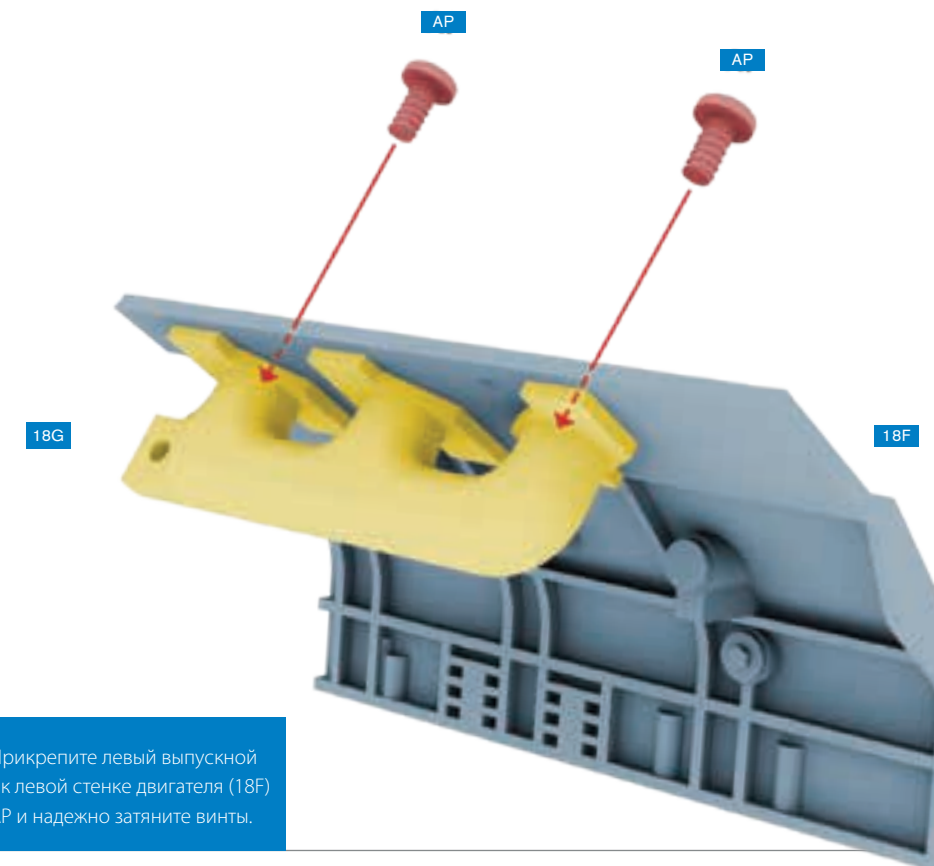

ШАГ 2 >> Прикрепите левый выпускной коллектор (18G) к левой стенке двигателя (18F) двумя винтами AP и надежно затяните винты.



МОНТАЖ СТЕНОК ДВИГАТЕЛЯ

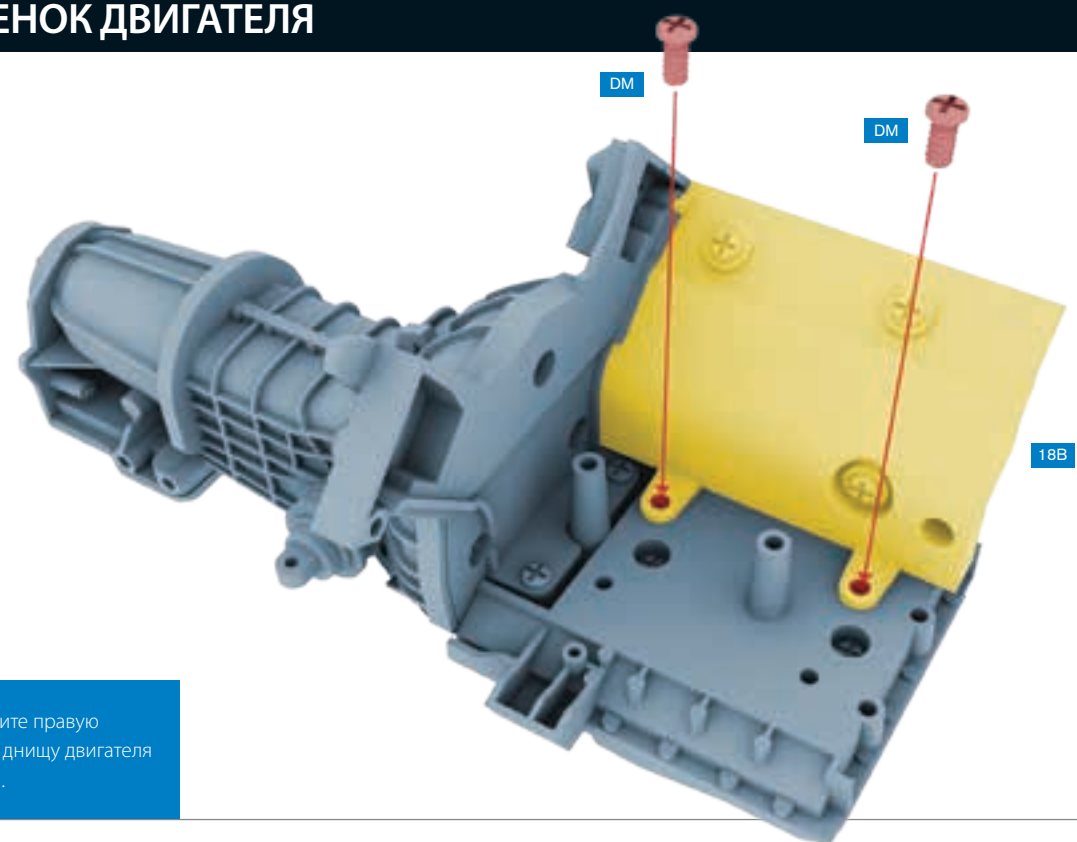

ШАГ 1 >> Привинтите правую стенку двигателя (18B) к днищу двигателя (17A) двумя винтами DM.

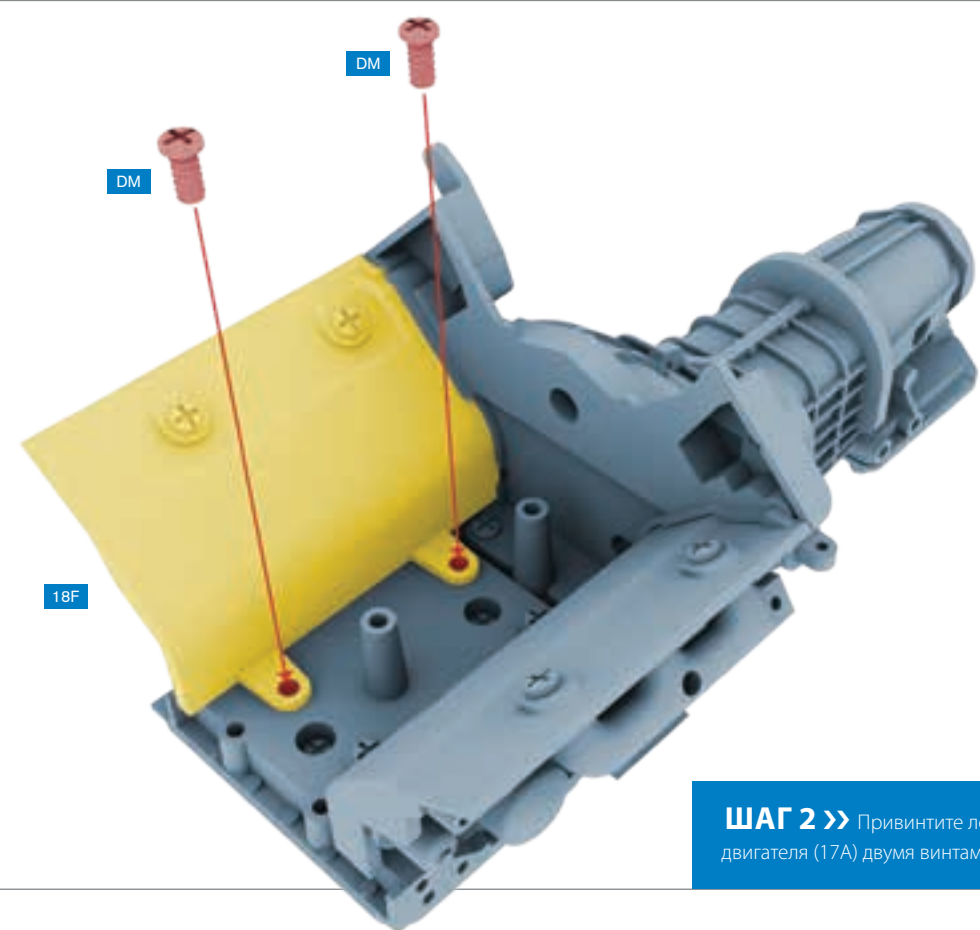

ШАГ 2 >> Привинтите левую стенку двигателя (18F) к днищу двигателя (17A) двумя винтами DM.

ЗАДНЯЯ СТЕНКА ДВИГАТЕЛЯ

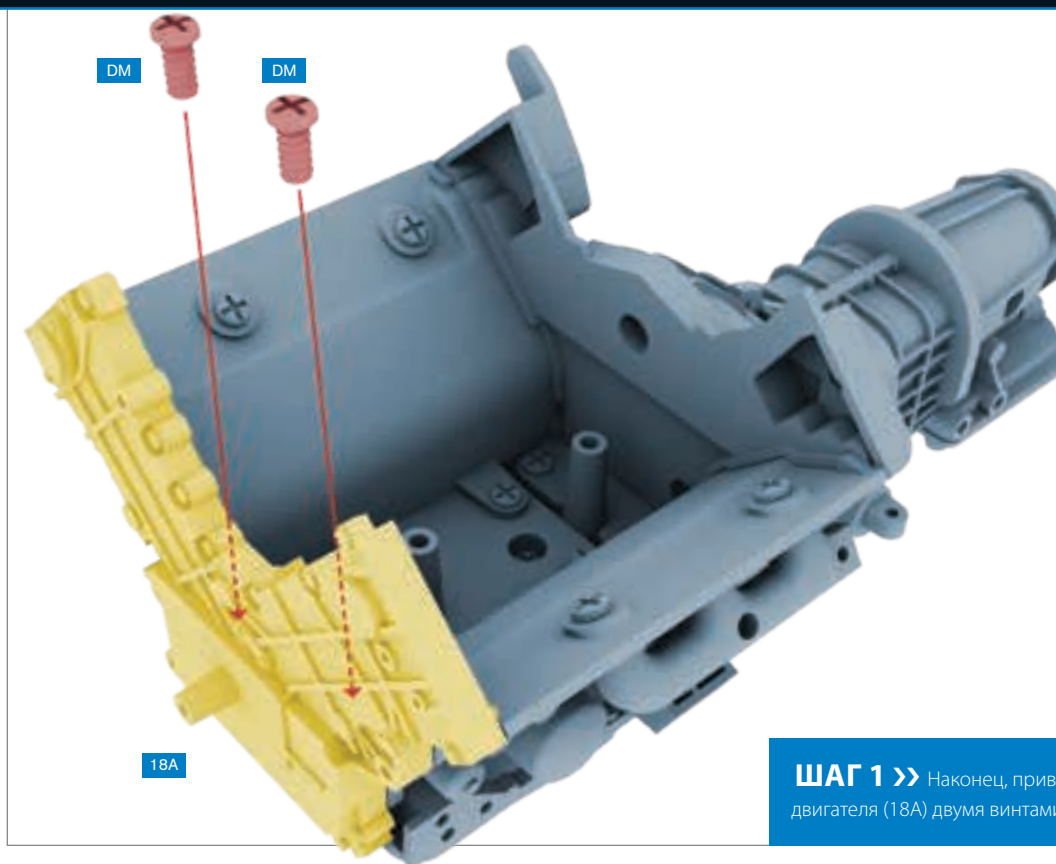

ШАГ 1 >> Наконец, привинтите на место заднюю стенку двигателя (18A) двумя винтами DM, как показано на рисунке.

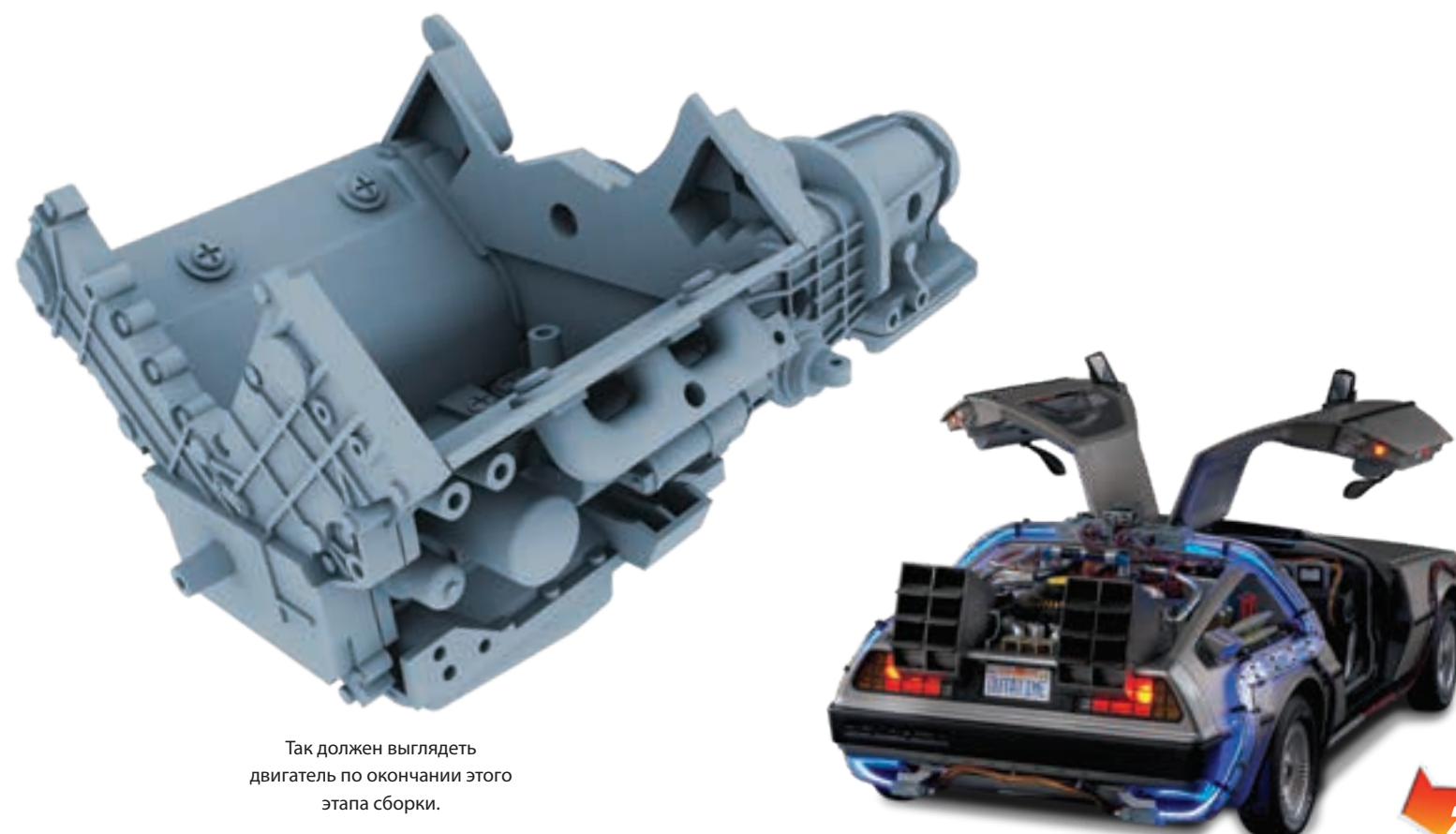

Так должен выглядеть двигатель по окончании этого этапа сборки.